

交流电容器、电子电力电容器的金属外壳

■ 外形图

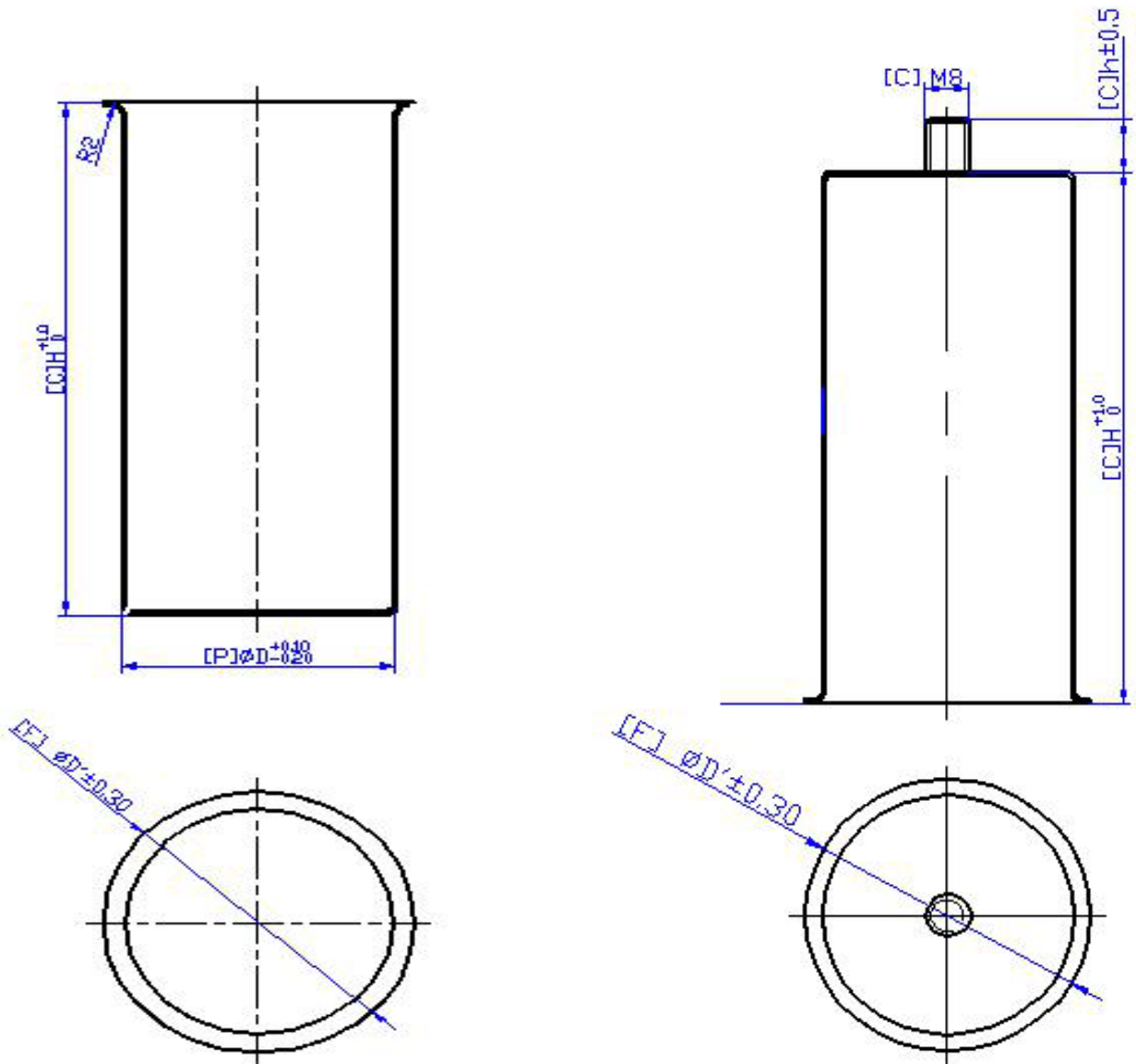

圆形铝壳

底部螺栓铝壳

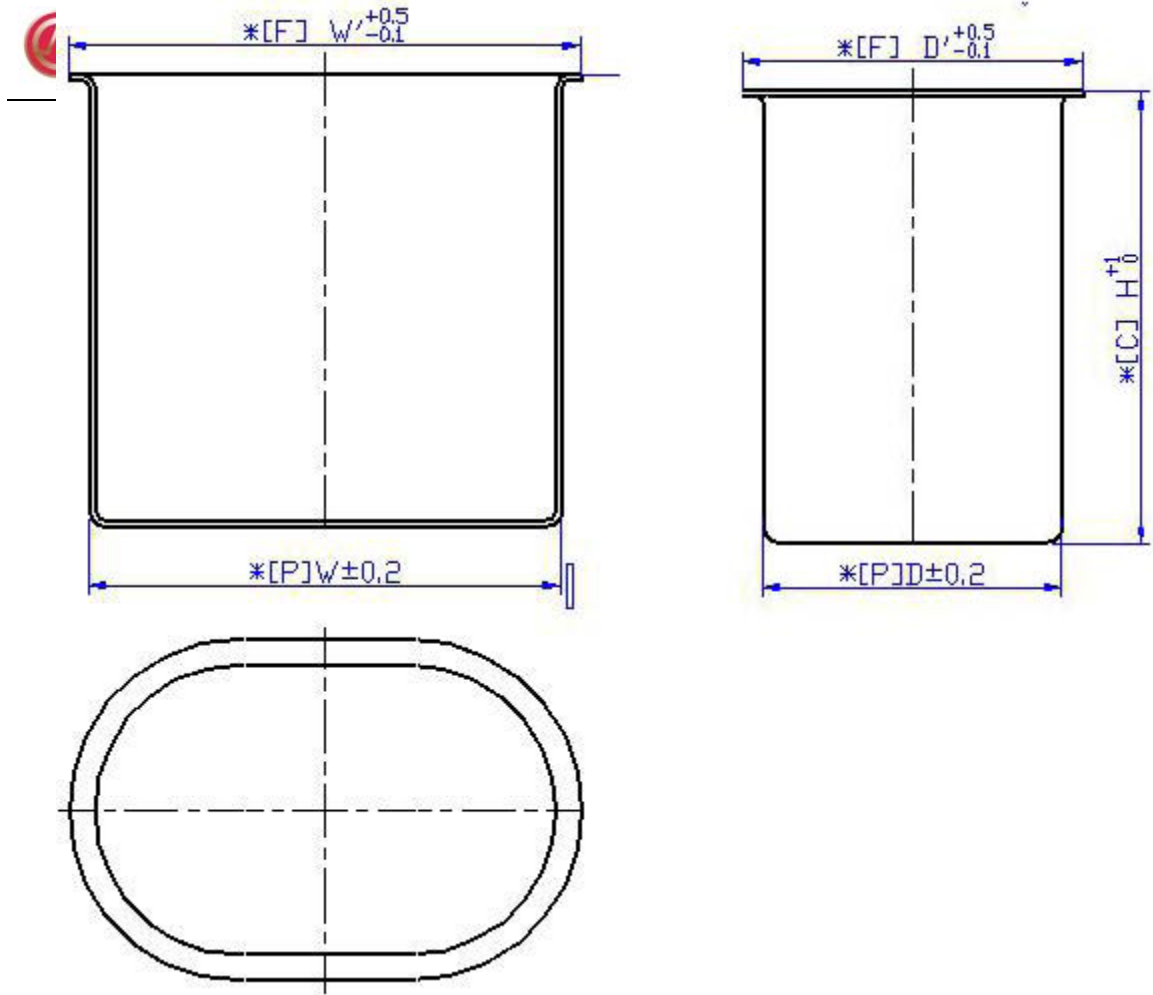

椭圆铝壳

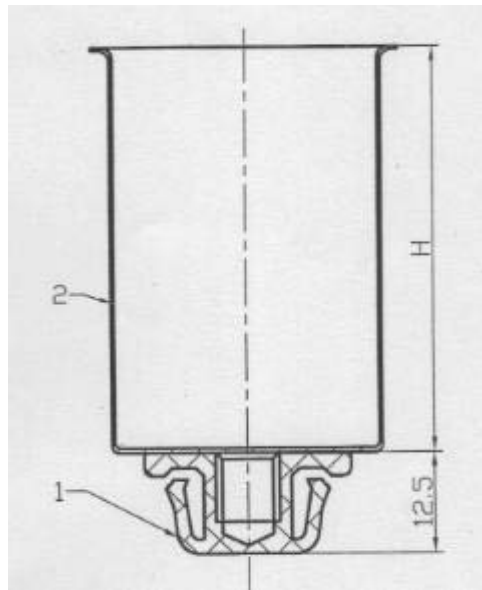

M卡勾铝壳



特点

- 适用于交流电容器、电子电力电容器的金属外壳
- 材质：99.7%纯铝
- 可塑性好
- 抗氧化性好
- 有害物质含量低于 ROHS\REACH等欧盟标准
- 技术要求
- 铝壳表面无凹坑、毛刺、斑点、裂痕或机械损伤，金属色泽均匀，外表清洁无污渍。
- 无变形、氧化和锈蚀。
- 可塑性：铝壳要满足滚口机的滚口要求。
- 螺栓扭矩要求高于国标要求。
- 外形尺寸（尺寸可以根据客户实际需求来制作）

■圆形铝壳

序号	D (mm)	H (mm)
1	30	50~60
2	35	50~65
3	40	50~125
4	45	50~135
5	50	55~145
6	55	60~150
7	60	65~160
8	63.5	65~160
9	65	70~160

■底部螺栓铝壳

序号	D (mm)	H (mm)	螺栓直径 (mm)	螺栓高度 (mm)
1	30	50~60	M8	9~12
2	35	50~65	M8	9~12
3	40	50~125	M8	9~12
4	45	50~135	M8	9~12
5	50	55~145	M8	9~12
6	55	60~150	M8	9~12
7	60	65~160	M8	9~12
8	63.5	65~160	M8、M12	9~15
9	65	70~160	M8	9~12
10	76	140~220	M12	16
11	86	140~255	M12	16
12	96	140~255	M12	16
13	106	140~255	M15	16
14	116	140~255	M15	16
15	136	140~255	M15	16

■椭圆铝壳

序号	W (mm)	W' (mm)	D(mm)	D' (mm)	H (mm)
1	51.5	56	31.5	36	55~120
2	52.3	56.8	30.7	35.2	55~128
3	71	77	45	51	53~138
4	90	96	47.5	53.5	71~146

■M 卡勾铝壳

序号	D (mm)	H (mm)	M卡高度
1	30	50~60	12.5
2	35	50~65	12.5
3	40	50~125	12.5

公司保留在不另行通知的情况下,对其中所包含的规格进行更改的权利,产品规格书更新时恕不另行通知。产品规格书版权及产品最终解释权归铜峰电子所有。